

KRAFTWERK®

FAVORITE TOOLS SINCE 1979

Manuel d'utilisation Grue d'atelier pliable

Art. 38126

FR



CONSIGNES DE SÉCURITÉ

VEUILLEZ LIRE CES CONSIGNES AVEC ATTENTION ET TENIR COMPTE DE CES CONSIGNES DE SECURITE AINSI QUE DES AVERTISSEMENTS. UTILISEZ L'APPAREIL SOIGNEUSEMENT ET CORRECTEMENT ET SELON L'USAGE PREVU. NE PAS TENIR COMPTE DE CES AVERTISSEMENTS PEUT ENTRAÎNER DES BLESSURES CORPORELLES GRAVES ET/OU DES DOMMAGES AUX BIENS. RANGEZ CE MANUEL D'UTILISATION DANS UN ENDROIT POUR LES UTILISATIONS FUTURES.

- Cet appareil peut être utilisé par des personnes ayant des aptitudes physiques, sensorielles ou mentales réduites ou étant dépourvues d'expérience ou de connaissance, à condition qu'elles aient reçu des indications concernant l'utilisation de l'appareil en toute sécurité et qu'elles soient parfaitement conscientes des dangers afférents. Les enfants ne doivent pas jouer avec l'appareil.
- Avant toute utilisation, veuillez-vous assurer que tous les écrous et les boulons sont correctement mis et resserrés.
- Avant tout utilisation, purgez la pompe manuelle.
- Ne modifiez l'appareil en aucune façon.
- N'utilisez pas l'appareil si certains composants s'avèrent manquants, endommagés ou défectueux
- Ne manipulez pas l'appareil si vous êtes fatigués, sous l'influence de drogues ou d'alcool ou de médicaments pouvant provoquer un état de somnolence.
- Maintenez les enfants et les personnes non-autorisées éloignées de la zone de travail.
- Maintenez la zone de travail en bon état d'ordre et de propreté.
- Assurez-vous que les pieds et le mat hydraulique sont solidement ancrés avant toute utilisation.
- Assurez-vous d'avoir conscience des autres personnes se situant à proximité lors de l'utilisation de l'appareil.
- Le treuil est un dispositif de levage et d'abaissement et n'est pas destiné à transporter des objets.
- Le treuil doit être utilisé par des personnes qualifiées familiarisées avec son utilisation.
- Les écrous et les boulons utilisés dans la structure de ce treuil sont de haute résistance. Ils ne doivent pas être remplacés par des éléments de qualité inférieure.
- N'utilisez cet appareil que sur une surface plane et solide. Il ne doit pas être utilisé sur des surfaces goudronnées ou souples.
- Assurez-vous toujours que le centre de gravité reste à l'intérieur de la base de levage.
- Ne pas laisser la charge tomber soudainement. Ouvrez la soupape lentement.
- Ne séjournez jamais sous la charge et ne permettez à personne de le faire.
- Ne surchargez pas l'appareil.
- N'attachez pas la charge, la laissant se balancer quand elle est soulevée.
- Ne vous penchez pas.
- Ne grimpez pas et ne vous mettez pas debout sur le treuil.
- Assurez-vous que la surface sur laquelle vous abaissez la charge est plane et peut supporter le poids.
- Ne remplissez qu'avec de l'huile hydraulique, en vous assurant qu'aucune impureté ne pénètre dans le système hydraulique.
- Restez vigilant en permanence.
- Evitez que l'appareil de levage soit au contact de l'eau ou se situe dans un environnement humide.
- Stockez cet appareil dans un endroit sec et sécurisé et hors de portée des enfants.
- En cas de non-utilisation, baissez la pression de la pompe.

DONNÉES TECHNIQUES

Art. 38126

Capacité de levage maximale: 1000 kg

Hauteur de levage maximale: 2040 mm

Ce produit répond aux critères de qualité de classe HA ISO 2807.

AVANT TOUTE UTILISATION

Step 1

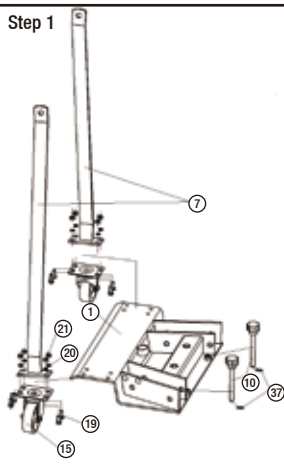

Step 2

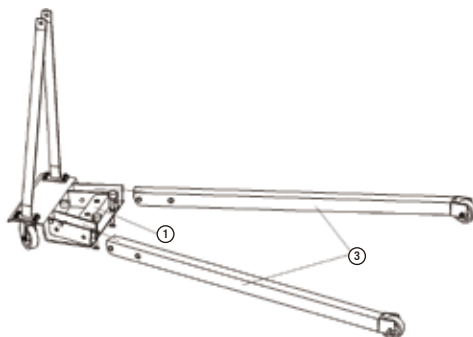

Step 3

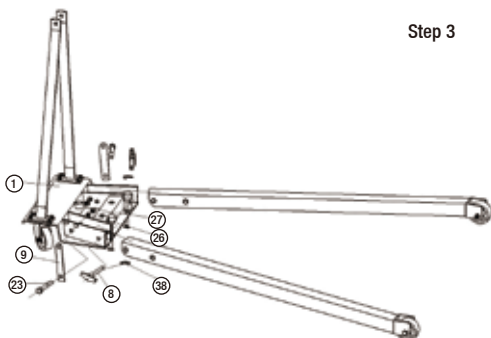

Step 4

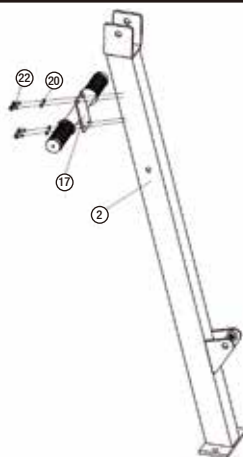

Step 5

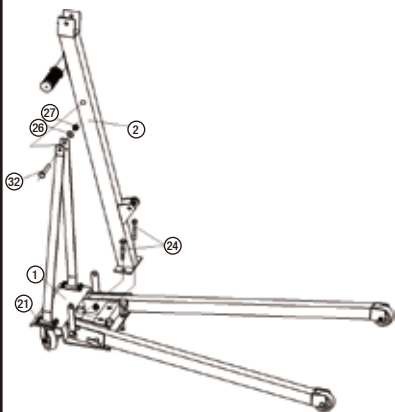

Step 6

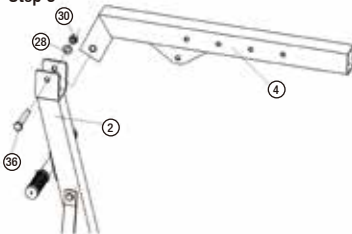

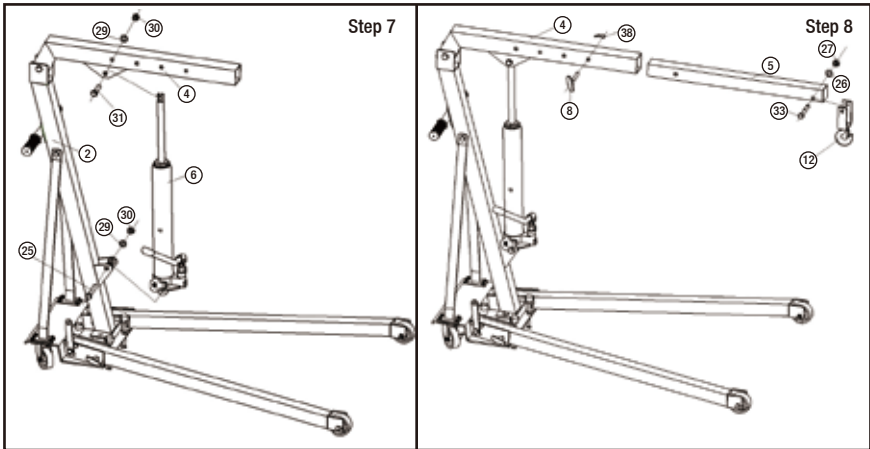

1. Assemblez sans serrer la barre de force du support de potence (7) et la roue (15) à la base support (1) par serrage manuel avec les boulons (19), les rondelles (20) et les écrous (No. 21). Placez les deux tiges de réglage (10) au niveau de la base support, insérer les goupilles (37) dans le trou de la tige réglable (10).
2. Glissez les pieds support (3) dans les logements de l'embase (1).
3. Reliez la barre de connexion (9) à la base support (1) où le trou sur la barre de connexion (9) est aligné avec le trou 3 de la base support (1), fixez les pieds support (3) et la barre de connexion (9) à la base support (1) en serrant les boulons (23), les rondelles (26) et les écrous (27). Soulevez légèrement la base support pour aligner le trou 4 du pied support (3) avec le trou 2 de la base support, puis fixer les à l'aide des boulons (8) et des goupilles (38).
4. Fixez la poignée (17) de la grue sur le support de la potence avec les boulons, les rondelles, serrez les boulons.
5. Fixez sans serrer le support de potence (2) à la base support (1) par un serrage manuel avec les boulons (24). Attachez les deux barres de force à la base support en serrant les vis manuellement, les rondelles et les écrous, puis resserrez le tout à l'étape 5, comme représenté dans la figure 5.
6. Fixez la potence (4) à son support (2) avec le boulon (36), la rondelle (28) et écrou (30), serrez les boulons de manière à permettre à la potence de bouger librement.
7. Positionnez le vérin hydraulique (6) entre la potence et le support de potence (2) en utilisant le boulon (25), la rondelle (29) et l'écrou (30). Aligner le trou dans le vérin hydraulique avec le trou de la potence et fixez le vérin avec le boulon, la rondelle et l'écrou, serrez tous les écrous.
8. Insérez l'extension de la flèche (5) dans la potence (4) de sorte que le trou de l'extension soit aligné avec l'un des quatre trous de la potence (4). Bloquez l'extension de la potence avec le boulon (8) et goupille (38). Faites glisser le support en U du crochet (12) sur l'extrémité de l'extension, aligner tous les trous et fixez-les ensemble avec un boulon (33), la rondelle (26) et l'écrou (27).

Nota bene: Le bras de levage peut être réglé à quatre niveaux de capacité de charge, veuillez sélectionner le niveau de capacité avant toute utilisation.

UTILISATION

ATTENTION! La grue d'atelier est uniquement destinée à la levée, pas pour porter ou transporter des charges. Ne surchargez pas l'appareil.

IMPORTANT! De l'air dans le système hydraulique peut impacter sa performance. Si nécessaire, purger le système en ouvrant complètement la soupape de décharge. Pour ce faire, tournez la poignée dans le sens des aiguilles d'une montre, abaissez le bras de la pompe et actionnez la pompe plusieurs fois rapidement avec la poignée de la pompe.

LEVAGE

Fermez la soupape de décharge en tournant la poignée dans le sens des aiguilles d'une montre jusqu'à ce qu'il résiste. Ne pas trop serrer.

ABAISSEMENT

Ouvrir la soupape de décharge en tournant la poignée dans le sens contraire des aiguilles d'une montre très lentement. Vous pouvez régler la vitesse de descente en tournant la poignée.

ENTRETIEN ET STOCKAGE

IMPORTANT! Lors de l'ajout ou le remplacement de l'huile, utilisez toujours une bonne huile de vérin hydraulique comme Shell Tellus 22. Évitez de mélanger différents types d'huile. N'utilisez pas de liquide de frein, de l'alcool, de la glycérine, du détergent, de l'huile de moteur ou de l'huile sale. Un liquide inadéquat peut causer de graves dommages à l'intérieur du grand vérin. Lors de l'ajout d'huile, faites très attention de ne pas laisser des impuretés ou autres corps étrangers entrer dans le système.

Vérifiez tous les trois mois que le vérin et le piston sont exempts de rouille ou de corrosion. Nettoyez au besoin et essuyez avec un chiffon huileux.

En cas de non-utilisation du vérin long, laissez toujours le bras dans la position la plus basse. **ATTENTION :** Insérez, puis serrer toujours la vis (6) et l'écrou (7) dans la base avant de replier les axes jusqu'à la position de stockage, pour ne pas risquer le basculement de l'appareil.

RÉSOLUTIONS DE PROBLÈMES

Problème	Cause	Solution
Ne tient pas la charge	Impuretés sur les coussinets des soupapes	1. Abaissez la flèche de levage. Fermez la soupape de décharge et ôtez la sonde dans le bec du réservoir d'huile. 2. Placez un pied sur le poteau et tirez la flèche de levage vers le haut à la main sur toute sa hauteur. 3. Ouvrez la soupape de décharge pour abaisser la flèche de levage. 4. Joints usés.
Ne soulève pas la charge. Ne soulève pas entièrement la charge. La pompe semble instable sous la charge. La pompe ne s'abaisse pas complètement.	Blocage de l'air.	1. Ouvrez la soupape de décharge et ôtez la sonde dans le bec du réservoir d'huile. 2. Actionnez plusieurs fois la pompe et resserrez la soupape de décharge.
La pompe ne s'élève pas complètement. La pompe semble instable sous la charge.	Le réservoir est peut-être trop plein. Le niveau de l'huile hydraulique est bas.	Vérifiez le niveau d'huile. Retirez le bouchon de remplissage. Rajoutez de l'huile jusqu'au bon niveau.
La pompe semble instable sous la charge.	Le joint à calotte de la pompe de coupe est éventuellement usé.	Remplacez le joint à la calotte.
Ne s'abaisse pas complètement.	Air block. L'unité a besoin d'être lubrifiée.	Enlevez l'air de la pompe hydraulique en retirant le bouchon de remplissage. Lubrifiez les pièces mobiles externes.

PIÈCES DÉTACHÉES

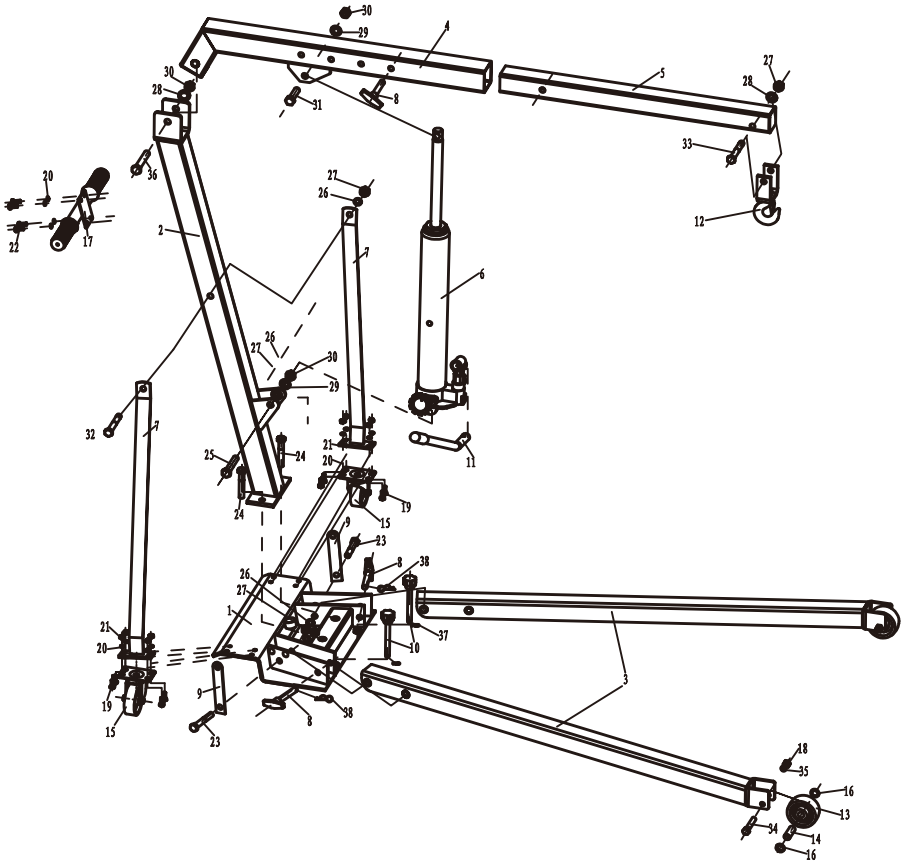

No	Définition	Qté	No	Définition	Qté	No	Définition	Qté
1	Base support	1	14	Douille	2	27	Ecrou M14	4
2	Support de potence	1	15	Roue pivotante	2	28	Rondelle 14	1
3	Pied support	1	16	Bague	4	29	Rondelle 16	3
4	Bras de levage	1	17	Poignée	1	30	Ecrou M16	3
5	Extension de bras de levage	1	18	Ecrou M12	2	31	Boulon M16x75	1
6	Vérin hydraulique	1	19	Boulon M8x20	8	32	Boulon M14x100	1
7	Barre de force	2	20	Rondelle 8	12	33	Boulon M14x90	1
8	Boulon	3	21	Ecrou M8	8	34	Boulon M12x80	2
9	Barre de connexion	2	22	Boulon M8x12	4	35	Rondelle frein à ressort 12	2
10	Barre réglable	2	23	Boulon M14x110	2	36	Boulon M16x110	1
11	Poignée de pompe	1	24	Boulon M14x80	2	37	Goupille	2
12	Crochet	1	25	Boulon M16x90	1	38	Goupille	2
13	Roue avant	2	26	Rondelle frein à ressort 14	3			

REPLIER LA GRUE

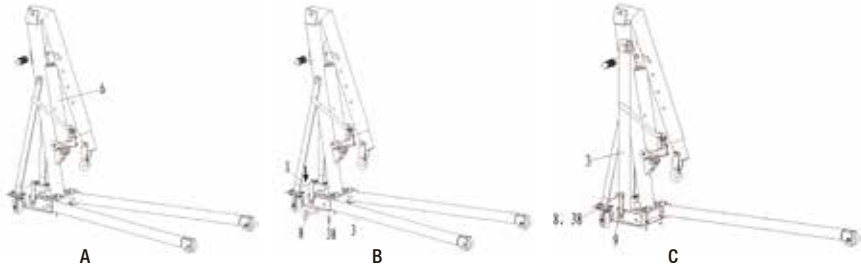

- A. Descendre le vérin hydraulique (6).
- B. Une personne maintient la base support (1), une autre personne retire la goupille (8) de la base support et la goupille (38) des pieds support (3).
- C. Soulevez le pied support (3) en position verticale. Alignez le trou sur la barre de connexion (9) avec le trou du pied support et fixez-le avec le boulon (8) et la goupille (38).
- D. Répétez l'étape B et C pour l'autre pied support.

DECLARATION DE CONFORMITÉ

Modèle: **38126**
Grue d'atelier pliable 1 t

KRAFTWERK Sàrl, 25 rue due Stade, F-67870 Bischoffsheim

Conformement aux dispositions de(s) directive(s)
Directive de machine:

2006/42/EC

Bischoffsheim, 28/02/2018

Alexander Pieper
CEO

GARANTIE

Nous déclinons toute responsabilité pour les dommages dus à toute utilisation inadéquate ou non conforme aux consignes de sécurité indiquées dans cette notice.

SERVICE CLIENTS

Contactez votre importateur local ou votre commerçant spécialisé pour obtenir l'adresse du SAV le plus proche de chez vous.

A PARTIR DE LA DATE DE LA FACTURE
2 ANS GARANTIE
POUR DÉFAUT DE MATÉRIEL OU FABRICATION

KRAFTWERK[®]

FAVORITE TOOLS SINCE 1979

KRAFTWERK Europe AG
Mettlenbachstrasse 23
CH-8617 Mönchaltorf
Switzerland
Tel. +41-44 949 40 50

KRAFTWERK Sàrl.
25, rue du Stade
F - 67870 Bischoffsheim
France
Tel. +33-388 48 64 50

www.kraftwerktools.com