



KRAFTWERK®

quality tools

ISTRUZIONI PER L'USO

**AVVITATORE AD IMPULSI 1/2" SENZA FILI, LI-ION 18 V 850 Nm
CARICABATTERIE RAPIDO IN 60 MIN, LI-ION 18 V**

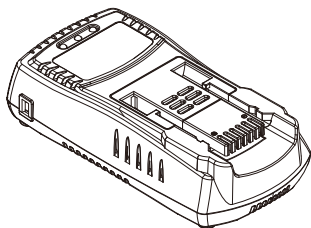
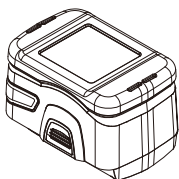
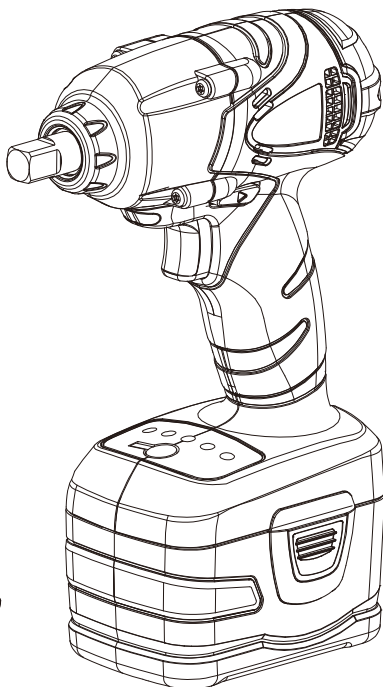

AVVERTENZE:

NON tentare di mettere in funzione il dispositivo prima di aver letto e compreso tutte le istruzioni e le regole di sicurezza contenute in questo manuale. La mancata osservazione delle regole potrebbe dare luogo a incidenti quali incendi, scosse elettriche o gravi lesioni a persone. Si consiglia di conservare questo manuale di istruzioni per eventuali riferimenti futuri e di prenderne periodicamente visione per operare in sicurezza.

Art. 32101



www.KRAFTWERK.eu

Si prega di leggere attentamente le istruzioni per garantire l'uso sicuro ed efficace di questo strumento.

Download Bedienungsanleitung / Téléchargement du mode d'emploi / Instructions download
Descarga de la instrucción de uso / Download de instruções de operação / Download del manuale



www.KRAFTWERK.eu

REGOLE GENERALI DI SICUREZZA

AVVERTENZE! SI PREGA DI LEGGERE E COMPRENDERE TUTTE LE ISTRUZIONI.

La mancata osservazione di tutte le istruzioni elencate potrebbe avere come conseguenza l'originarsi di scosse elettriche, incendi e/o gravi lesioni a persone. Il termine "utensile elettrico" in tutte le avvertenze elencate in seguito si riferisce al vostro utensile elettrico sia che esso sia alimentato dalla rete principale (con il filo) o alimentato a batterie (senza fili).

CONSERVARE QUESTE ISTRUZIONI

AREA DI LAVORO

1. **Tenere l'area di lavoro pulita e ben illuminata.** Le zone disordinate e buie agevolano l'originarsi di incidenti.
2. **Non utilizzare l'utensile elettrico in presenza di atmosfera esplosiva, come ad esempio, in presenza di liquidi, gas o polvere infiammabili.** Gli utensili elettrici provocano scintille che possono incendiare la polvere o i fumi.
3. **Tenere i bambini e gli astanti lontani durante le operazioni con l'utensile elettrico.** Potreste distrarvi e perdere il controllo.

SICUREZZA ELETTRICA

1. **Uno strumento alimentato a batteria con set di batterie integrato o separato deve essere ricaricato esclusivamente con un caricatore specifico per quel tipo di batterie.** Un caricatore adatto ad un tipo di batterie potrebbe creare il rischio di incendio se usato con altri tipi di batterie.
2. **Utilizzare lo strumento alimentato a batteria esclusivamente con set di batterie appositamente designati.** L'utilizzo di qualsiasi altro tipo di batteria potrebbe dar luogo a un incendio.
3. **Evitate di toccare con il corpo superfici con messa a terra o a massa quali tubazioni, radiatori, fornelli e frigoriferi.** Se il vostro corpo è messo a terra o a massa c'è un incremento di rischio di scosse elettriche.
4. **Non esporre l'utensile elettrico alla pioggia o a condizioni di umidità.** Se la pioggia entra nell'utensile elettrico aumenta il rischio di scosse elettriche.
5. **Durante l'utilizzo dell'utensile elettrico all'aperto, utilizzare una prolunga adatta all'utilizzo all'esterno.** Utilizzare una prolunga adatta per l'esterno riduce il rischio di scosse elettriche.

SICUREZZA PERSONALE

6. **Prestare attenzione, osservare ciò che si sta facendo e usare il buon senso durante l'utilizzo di un utensile elettrico.** Non usare un utensile elettrico se siete stanchi o sotto l'effetto di droghe, alcol, o farmaci. Un momento di disattenzione durante l'utilizzo dell'utensile elettrico potrebbe essere causa di gravi lesioni personali.
7. **Usare dotazioni di sicurezza personale.** Indossare sempre gli occhiali di protezione. Le dotazioni di sicurezza, quali la maschera antipolvere, le scarpe anti-infortunistiche antiscivolo, elmetto, o le protezioni per le orecchie, usate in condizioni appropriate, ridurranno il rischio di lesioni personali.
8. **Evitare le accensioni accidentali.** Assicurarsi che l'interruttore sia sulla posizione "off" prima di allacciare lo strumento alla rete elettrica. Nel portare l'utensile elettrico potreste premere l'interruttore di accensione oppure allacciare l'interruttore alla rete elettrica con l'interruttore acceso, questi eventi potrebbero provocare incidenti.
9. **Togliere gli adattatori e le chiavi prima di premere accendere l'utensile con l'interruttore.** Una chiave o un adattatore lasciati agganciati ad una parte rotante dell'utensile elettrico potrebbero dare origine a lesioni personali.
10. **Non sovraccaricare. Mantenetevi sempre saldi a terra e in buon equilibrio.** Ciò permetterà un maggiore controllo dell'utensile elettrico in situazioni inaspettate.
11. **Vestirsi adeguatamente. Non indossare vestiti larghi con gioielli o parti pendenti.** Tenere i capelli legati, gli abiti e i guanti lontani dalle parti in movimento. Le parti pendenti di vestiti, gioielli o capelli lunghi possono essere catturati dalle parti in movimento dell'utensile.
12. **Se gli strumenti sono dotati di dispositivi per aspirazione e raccolta della polvere, assicuratevi che questi siano connessi e utilizzati appropriatamente.** L'utilizzo dell'aspirapolvere può ridurre i pericoli collegati ad essa.

COME USARE L'UTENSILE E FARE LA MANUTENZIONE

- 13. Non forzare l'utensile elettrico. Utilizzare il corretto utensile elettrico adatto all'applicazione di cui avete bisogno.** Se scelto correttamente e utilizzato nel modo per cui è stato progettato, l'utensile elettrico funzionerà meglio e in maggiore sicurezza.
- 14. Non utilizzare l'utensile elettrico se l'interruttore non si accende o non si spegne.** Qualsiasi utensile elettrico che abbia l'interruttore di accensione difettoso è pericoloso e deve essere riparato.
- 15. Disconnettere la spina dalla fonte di alimentazione e/o dalle batterie prima di fare qualsiasi adattamento, cambiare gli accessori o riporre l'utensile elettrico.** Queste misure di sicurezza preventive riducono il rischio che l'utensile si possa accendere accidentalmente.
- 16. Conservare l'utensile elettrico fuori dalla portata dei bambini, quando non è utilizzato e non permettere a persone che non abbiano dimestichezza con l'utensile o con queste istruzioni di utilizzarlo.** Gli utensili elettrici sono pericolosi se affidati a utilizzatori non formati.
- 17. Fare manutenzione sull'utensile elettrico.** Verificate la presenza di eventuali allineamenti erronei o blocchi delle parti mobili, di rotture o di altre condizioni che possano influire sul funzionamento dell'utensile prima del suo utilizzo. Se l'utensile risulta danneggiato, fatelo riparare prima di utilizzarlo. Molti incidenti dipendono dalla scarsa manutenzione.
- 18. Tenere le parti taglienti affilate e pulite.** Se le parti taglienti sono affilate e se viene fatta una corretta manutenzione, i blocchi sono meno frequenti e l'utensile è più semplice da controllare.
- 19. Usare l'utensile elettrico, gli accessori e gli inserti dell'utensile ecc... , in conformità con le presenti istruzioni, tenendo conto delle condizioni di lavoro e del lavoro che deve essere eseguito.** Usare l'utensile elettrico per operazioni diverse da quelle per cui è stato progettato potrebbe causare delle situazioni di pericolo.

BATTERIE DELL'UTENSILE E MANUTENZIONE

- 1. Assicurarsi che l'interruttore sia sulla posizione "off" prima di inserire il set di batterie.** Inserire le batterie in un utensile in cui l'interruttore si trovi sulla posizione "on" può provocare incidenti.
- 2. Ricaricare esclusivamente con il caricatore specificato dal produttore.** Un caricatore che sia adatto per un tipo di batterie potrebbe generare un rischio di incendio se usato con un altro tipo di batterie.
- 3. Usare l'utensile elettrico esclusivamente con i tipi di batterie designati specificamente.** L'uso di qualsiasi altro tipo di batterie può provocare il rischio di lesioni e di incendio.
- 4. Quando le batterie non sono in uso, tenerle lontane da oggetti di metallo, quali graffette, monete, chiavi, chiodi, viti o piccoli oggetti che possano mettere in contatto l'uno con l'altro i poli delle batterie.** I poli delle batterie possono andare in corto circuito e dare origine a ustioni e incendi.
- 5. E le batterie sono usate in maniera scorretta, del liquido potrebbe fuoriuscire; evitate qualsiasi contatto.** Se ci fosse un contatto accidentale, sciacquare abbondante mente con acqua. Se il liquido entra in contatto con gli occhi, consultate un medico. Il liquido fuoriuscito dalle batterie può provocare irritazioni o ustioni.

RIPARAZIONI

- 6. Fate riparare il vostro utensile elettrico da una persona qualificata che usi soltanto pezzi di ricambio identici agli originali.** Ciò assicurerà la sicurezza del vostro utensile elettrico.
- 7. Le riparazioni devono essere eseguite esclusivamente da personale qualificato a tale servizio.** Riparazioni o manutenzione eseguite da personale non qualificato possono provocare rischi di lesioni.
- 8. Durante la riparazione di un utensile, usare esclusivamente pezzi di ricambio identici agli originali.** Seguire le istruzioni della sezione Manutenzione del presente manuale. L'uso di pezzi di ricambio non autorizzati o la mancata osservazione delle Istruzioni di Manutenzione possono provocare il rischio di scosse elettriche o di lesioni.

NORME E SIMBOLI DI SICUREZZA SPECIFICI

- 1. Prendere l'utensile afferrandolo per le parti isolate durante l'esecuzione di un'operazione in cui lo strumento tagliente potrebbe entrare in contatto con dei fili nascosti.** Il contatto con fili scoperti potrebbe estendere l'elettricità alle parti esposte di metallo e trasmettere una scossa elettrica all'operatore.

2. **Prestare attenzione che questo utensile è sempre in condizioni operative, dal momento che non necessita di essere allacciato ad una presa elettrica.** Posizionare sempre il grilletto di sicurezza sulla posizione di bloccaggio "off" durante l'installazione o la rimozione delle batterie o degli inserti.
3. **Non utilizzare inserti o chiavi a incastro più grandi di quelli raccomandati.** Grandi inserti potrebbero sovraccaricare il motore e danneggiare il motore e gli ingranaggi.
4. **Non utilizzare l'utensile se il mandrino o altre parti sono rotti o logorati.**
5. **Non cambiare mai la direzione di rotazione fino al completo arresto del motore.**
6. **Non tenere mai il lavoro da svolgere in mano, in grembo o su nessuna parte del vostro corpo mentre il motore è acceso.**
7. **Non utilizzare il motore come fresatrice o cercare di allungare o allargare i fori facendo girare gli inserti.** Gli inserti potrebbero rompersi o provocare lesioni.
8. **Tenere le mani lontane dalle parti rotanti.**
9. **Mantenere gli inserti lontani da voi e da tutti altri oggetti mentre li installate e li rimuovete.**
10. **Alcuni legni contengono dei conservanti che potrebbero essere tossici.** Prestate particolare attenzione a evitare di inalare eventuali gas o al contatto con la pelle mentre lavorate con questi materiali. Richiedete al vostro fornitore di materiale tutte le informazioni di sicurezza disponibili e seguitele con cura.
11. **L'etichetta sul vostro utensile potrebbe includere i seguenti simboli.** Di seguito sono elencati i simboli e le loro definizioni:

V	Volt
kg	Kilogrammi
	Corrente diretta
... /min	Rivoluzioni o alternanza di moto per minuto

DESCRIZIONE DEL FUNZIONAMENTO

SPECIFICA

Numero modello	32101
Voltaggio	18 V
Driver	1/2" piazza
Lunghezza complete	174.4 mm (6-7/8")
Max. Coppia	400 Nm (300 ft-lbs)
Coppia inversa	640 Nm (480 ft-lbs)
Coppia di spunto	850 Nm (638 ft-lbs)
Velocità a vuoto	0-2000 /min
Impatti per Minuto	0-3000 ipm
Peso dello strumento	1.93 kg (4.24 lbs)

Livello di vibrazione Mano-Braccio (Media Aritmetica Totale) Carico:

"Incertezza K = 1.5 m/s²"

Avvertenze: "l'emissione di vibrazione durante l'uso effettivo dell'utensile elettrico 15.74 m/s² può essere diversa dal valore totale dichiarato a seconda delle modalità di utilizzo dello strumento"

Riassunto (Rumore)

1. Carico

(a) Livello di pressione del suono emesso-A

LPA = 95.9 dB(A)

(b) Livello di energia del suono-A

LWA = 106.9 dB(A)

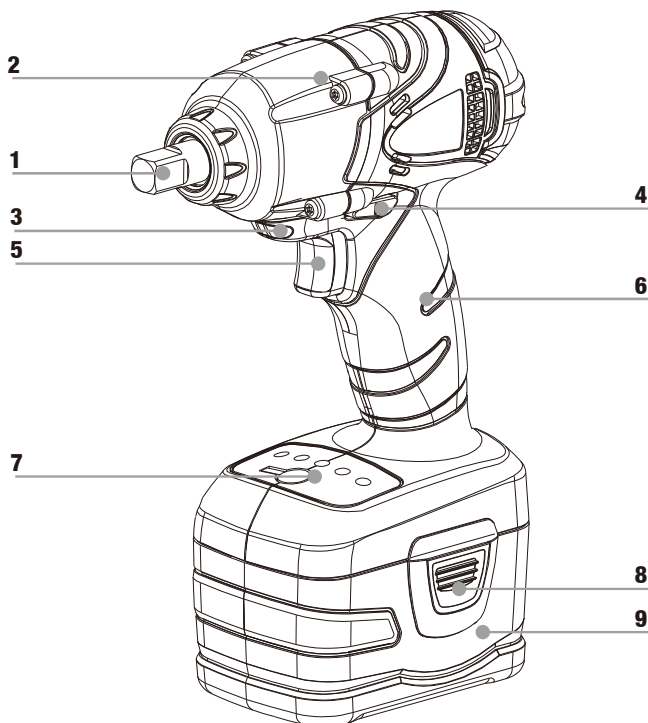

- | | |
|--|--|
| 1. Basamento da 1/2" | 2. Alloggiamento degli ingranaggi in alluminio |
| 3. Spia a LED integrata | 4. Interruttore di Controllo Avanti / Indietro |
| 5. Interruttore di velocità variabile | 6. Impugnatura morbida antiscivolo |
| 7. Indicatore di carica delle batterie | 8. Pulsante di espulsione delle batterie |
| 9. Alloggiamento batterie | |

INTERRUTTORE DI VELOCITÀ VARIABILE

L'interruttore di velocità variabile fornisce delle caratteristiche di sicurezza per l'avvitamento.

Per accendere l'utensile, tenere premuto l'interruttore sul grilletto. Per spegnere l'utensile, rilasciare l'interruttore sul grilletto (vedi Fig. 1A).

Il vostro utensile è provvisto di un freno. Il mandrino si arresta non appena il grilletto viene rilasciato completamente. L'interruttore di velocità variabile permette di selezionare la velocità più adatta alla particolare applicazione richiesta. Più premete il grilletto, maggiore sarà la velocità dell'utensile.

NOTA BENE: Non è raccomandabile l'utilizzo continuato della velocità variabile. Potrebbe provocare danni all'interruttore e ciò dovrebbe essere evitato.

PULSANTE DI CONTROLLO AVANTI/ INDIETRO

Un pulsante di controllo avanti/indietro determina la direzione dell'utensile e inoltre funge da interruttore di bloccaggio "off". Per impostare la rotazione in avanti, RILASCIARE L'INTERRUTTORE DI VELOCITÀ VARIABILE (vedi Fig. 1A) e premere il pulsante di controllo avanti/indietro (vedi Fig. 1B) verso la parte sinistra dell'utensile. Per impostare la rotazione indietro, premere il pulsante avanti/indietro verso il lato destro dell'utensile. La posizione centrale del pulsante di controllo blocca l'utensile nella posizione "off". Mentre cambiate la posizione del pulsante di controllo, assicurarsi che il grilletto non sia premuto.

NOTA BENE: La prima volta che l'utensile viene utilizzato dopo il cambio di direzione della rotazione, potreste udire un click all'avvio. Ciò è normale e non indica la presenza di un problema.

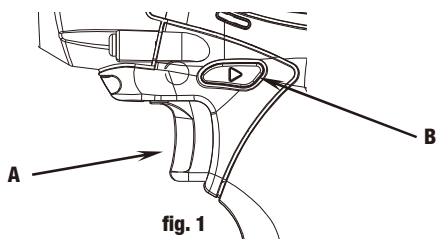

fig. 1

SPIA A LED INTEGRATA

Una spia a LED può illuminare l'area di lavoro e migliorare così la visione durante l'avvitamento/perforazione nelle aree scarsamente illuminate.

FRENO ELETTRICO

L'interruttore di velocità variabile è dotato di un circuito elettrico progettato con funzione frenante. L'utensile si attiverà coerentemente per interrompere rapidamente la rotazione dopo il rilascio dell'interruttore.

MONTAGGIO

INSTALLARE O RIMUOVERE IL GRUPPO BATTERIE

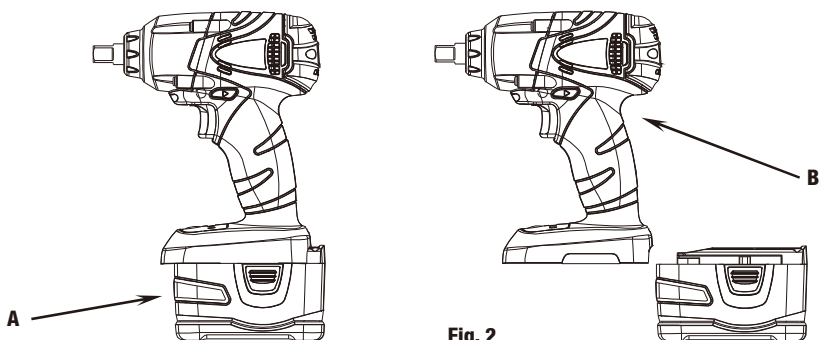

Fig. 2

PER RIMUOVERE IL GRUPPO BATTERIE: premere il pulsante di rilascio della batteria e tirare il gruppo batterie (A) fuori dall'utensile (B) (vedi Fig. 2).

PER INSTALLARE IL GRUPPO BATTERIE: spingere il gruppo batterie (A) sull'utensile fino al suo completo arresto in sede (vedi Fig. 2).

INSTALLARE LE CHIAVI A INCASTRO

Seguire sempre le procedure sotto indicate per installare le chiavi a incastro.

1. Inserire le chiavi nel basamento (vedi Fig. 3).
2. Assicurarsi che l'inserto sia fissato nel basamento facendo fare uno scatto alla sfera del basamento.

RIMUOVERE LE CHIAVI A INCASTRO

Seguire sempre le procedure sotto indicate per rimuovere le chiavi a incastro.

1. Estrarre direttamente la chiave dal basamento (vedi Fig. 3).

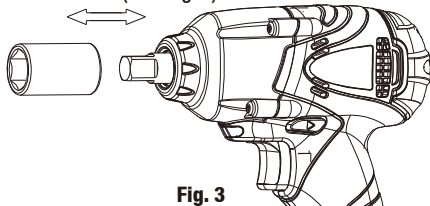

Fig. 3

FUNZIONAMENTO

1. Dopo un utilizzo continuato, lasciar riposare l'avvitatore ad impulsi per 15 minuti prima di sostituire la batteria. La temperatura del motore/ interruttore, ecc. salirà se si riprende il lavoro immediatamente dopo la sostituzione della batteria ed eventualmente bruciare il motorino.
2. Posizionare la punta del bullone nella chiave. Mantenere l'utensile in posizione mirata verso il bullone.
3. Premere leggermente in avanti l'utensile per impedire che il bullone possa scivolare fuori dalla chiave.
4. Per avviare, accendere l'avvitatore ad impulsi. Controllate sempre la coppia con una chiave torsiometrica. Molti sono i fattori che possono influenzare il momento della forza, inclusi i seguenti:

VOLTAGGIO

Un basso voltaggio dovuto a una batteria quasi scarica ridurrà il momento della forza.

DIMENSIONE DELLA CHIAVE A INCASTRO

L'uso di una chiave di dimensione scorretta potrebbe causare la riduzione del momento della forza.

INTERRUTTORE DI VELOCITA' VARIABILE

Far funzionare l'utensile ad una velocità ridotta ridurrà il momento della forza.

DIMENSIONE DEL BULLONE

Bulloni di diametro maggiore generalmente richiedono un momento della forza maggiore. Il momento della forza cambierà anche a seconda della lunghezza, del grado e del coefficiente del momento.

MATERIALE

Il tipo di materiale e la finitura della superficie del materiale influenzano il momento della forza.

DURATA

Un uso prolungato provoca un aumento del momento della forza. Un uso prolungato oltre il tempo consigliato potrebbe causare sovra sollecitazione, strappi o danni alle viti.

MANUTENZIONE

PULIZIA

Con il motore in funzione, soffiare fuori dai fori di ventilazione polvere e sporco almeno una volta alla settimana. Indossare occhiali di sicurezza durante questa operazione. Le parti esterne in plastica possono essere pulite con un panno umido e un detergente leggero. Sebbene queste parti siano altamente resistenti ai solventi, questi non devono essere MAI usati.

ISTRUZIONI PER LA PULIZIA DEL CARICATORE

Lo sporco e il grasso possono essere rimossi dalle parti esterne del caricatore usando un panno o una spazzola non metallica. Non usare acqua o qualsiasi altra soluzione pulente.

AVVERTENZE! Disconnettere il caricatore dalla presa AC prima di applicare soluzioni detergenti.

ACCESSORI

Degli accessori raccomandati da usare con il vostro utensile sono disponibili a costi extra presso il vostro centro servizi locale.

IMPORTANTE: Per assicurare la SICUREZZA e l'AFFIDABILITA' del prodotto, le riparazioni, la manutenzione e la regolazione (inclusa l'ispezione delle spazzole e la loro sostituzione) dovrebbero essere eseguite da centri di servizio qualificati, utilizzando sempre i pezzi di ricambio identici agli originali.

NOTA BENE: Prima di buttare l'utensile o le sue parti, verificate le disposizioni dell'Agenzia per la Protezione Ambientale per controllare la presenza di particolari restrizioni allo smaltimento dell'utensile oppure restituitelo ad un centro servizi certificato KRAFTWERK per il riciclaggio.



DICHIARAZIONE DI CONFORMITÀ

Modello: **32101**

AVVITATORE AD IMPULSI 1/2" SENZA FILI, LI-ION 18 V 850 Nm

KRAFTWERK Sàrl, 25 rue due Stade, F-67870 Bischoffsheim

Dichiara sotto la propria responsabilità che il prodotto a cui si riferisce la presente dichiarazione è conforme alle seguenti norme o altri documenti normativi:

EN 60745-1:2009+A11:2010

EN 60745-2-2:2010

EN 55014-1:2006+A1+A2

EN 55014-2:1997+A1+A2

Secondo le disposizioni delle direttive
Direttiva Macchine:

2006/42/EC

2004/108/EC

Bischoffsheim, 28/02/2013



Patrick Wyss
President

REGOLE GENERALI DI SICUREZZA

ATTENZIONE! Si prega di leggere attentamente e di comprendere tutte le istruzioni. La mancata osservazione di tutte le istruzioni elencate potrebbe avere come conseguenza l'originarsi di scosse elettriche, incendi e/o gravi lesioni a persone.

NOTA BENE: Questo manuale di istruzioni contiene importanti procedure operative e di sicurezza per il set di batterie e il caricatore coordinati. Si prega di leggere questo manuale, il manuale del dispositivo coordinato e tutte le etichette sulle confezioni delle batterie, del caricatore e del dispositivo.

1. **Per ridurre il rischio di infortuni, si consiglia di caricare il set di batterie solo con i caricatori designati a tale scopo.** Altri tipi di caricatori potrebbero provocare lesioni a persone o altri danni. Non collegare i set di batterie a una presa elettrica o all'accendisigari della macchina. Le batterie potrebbero rovinarsi o risultarne danneggiate in maniera permanente.
2. **Utilizzare i set di batterie designati solo ed esclusivamente con i dispositivi coordinati.** Il loro utilizzo con altri dispositivi potrebbe dare origine a un rischio di incendi, provocare scosse elettriche o lesioni personali.
3. **Evitare gli ambienti pericolosi.** Non caricare le batterie sotto la pioggia, la neve, in ambienti umidi o bagnati. Non utilizzare le batterie o il caricatore in presenza di atmosfera esplosiva (fumi gassosi, polvere o materiali infiammabili) poiché potrebbero generarsi delle scintille durante l'inserimento o la rimozione delle batterie e, di conseguenza, potrebbe svilupparsi un incendio.
4. **Ricaricare in un'area ben ventilata.** Non ostruire gli sfiami del caricatore. Mantenerli liberi da ostacoli per permettere una corretta ventilazione. Non permettere di fumare o che ci siano fiamme libere vicino a un set di batterie in carica. I gas emessi potrebbero esplodere.
5. **Conservare il cavo del caricatore.** Scollegare il caricatore tirando il cavo dalla spina elettrica per ridurre il rischio di danneggiare la spina e il cavo. Non trasportare mai il caricatore appeso al cavo. Tenere il cavo lontano da fonti di calore, da sostanze oleose e da superfici contudenti. Fate attenzione a non calpestare o tirare il cavo e a non inciamparci. Non utilizzate il caricatore con un cavo danneggiato, sostituite immediatamente con appositi pezzi di ricambio identici agli originali.
6. **Non utilizzare prolunghe, se non in caso strettamente necessario.** Utilizzare una prolunga sbagliata, danneggiata o allacciata scorrettamente potrebbe provocare un incendio e delle scosse elettriche. Se si rende necessario utilizzare una prolunga, si consiglia di inserire il caricatore in una prolunga correttamente allacciata di diametro 16 o superiore con lo stesso numero, forma e dimensione di spine del caricatore. Assicuratevi che la prolunga sia in buone condizioni dal punto di vista dell'efficienza elettrica.
7. **Il caricatore è adatto soltanto ad una corrente AC da 100-240 volt.** Il caricatore deve essere inserito solo in prese appropriate.
8. **Utilizzate solo raccordi raccomandati.** L'utilizzo di un raccordo non raccomandato o venduto dal produttore del caricatore o del set di batterie potrebbe dare origine a un rischio di incendio, scosse elettriche o lesioni a persone.
9. **Scollegare il caricatore dalla presa quando non è in uso.** Rimuovere il set di batterie dai caricatori scollegati.
10. **Per ridurre il rischio di scosse elettriche, scollegare sempre il caricatore prima di pulirlo o di fare manutenzione.** Utilizzare un interruttore automatico differenziale (GFCI) per ridurre il pericolo di prendere la scossa.
11. **Non bruciare o incenerire i set di batterie.** Le batterie possono esplodere, causando danni a persone o a cose. Se bruciate, le batterie sprigionano fumi e materiali tossici.
12. **Non schiacciare, far cadere o danneggiare i set di batterie.** Non utilizzare un set di batterie o un caricatore che abbia ricevuto un colpo, che sia caduto o sia stato calpestato o danneggiato in qualsiasi modo.
13. **Non smontare il caricatore.** Un ri-assemblaggio scorretto potrebbe dare luogo a scosse elettriche, incendi, esposizione agli agenti chimici contenuti nelle batterie. In caso di danno, rivolgersi a un centro servizi autorizzato.
14. **Le sostanze chimiche inserite nelle batterie provocano gravi ustioni.** Non premettere mai il contatto con la pelle, gli occhi o la bocca. Se danneggiati, i set di batterie possono perdere sostanze chimiche, usare guanti di plastica o in neoprene per buttarli. Se la pelle viene esposta ai liquidi contenuti nelle batterie, lavate la zona interessata con acqua e sapone e risciacquate con aceto. Se gli occhi vengono in contatto con le sostanze chimiche delle batterie, sciacquate immediatamente con acqua per 20 minuti e consultate un medico. Rimuovete e gettate i vestiti eventualmente contaminati.

15. **Non provocare corti circuiti.** Le batterie vanno in corto circuito se un oggetto di metallo entra in connessione con i poli positivo e negativo del set di batterie. Non mettere mai il set di batterie vicino a qualcosa che possa causare un corto circuito, ad esempio monete, chiavi, chiodi presenti nelle tasche. Una batteria che va in corto circuito può dare origine a un incendio e provocare lesioni a persone.
16. **Conservare i vostri set di batterie e il caricatore in un luogo fresco e asciutto.** Non conservare i set di batterie dove le temperature potrebbero superare i 105°F (40.5°C) come ad esempio sotto la luce diretta del sole, in un veicolo o una struttura di metallo durante l'estate. Il caricatore sarà in grado di ricaricare le batterie se la temperatura interna è compresa tra i 32°F (0°C) e i 113°F (45°C). Quando la temperatura delle batterie è al di fuori di questo range, il caricatore non funziona.
17. Non è previsto l'uso di questo dispositivo da parte di persone (inclusi i bambini) con ridotte capacità fisiche, sensoriali o mentali, oppure con mancanza di esperienza o conoscenza, a meno che non siano affiancati o non siano stati istruiti all'uso del dispositivo da una persona responsabile per la loro sicurezza.
18. I bambini devono essere controllati e non devono giocare con il dispositivo.
19. Se il cavo in dotazione è danneggiato, deve essere sostituito dal produttore o da un suo agente di servizio o da una persona analoga qualificata, al fine di evitare qualsiasi pericolo.

CURA DELLE BATTERIE

AVVERTENZE! Quando le batterie non sono inserite nel dispositivo o nel caricatore, tenerle lontano da oggetti di metallo. Ad esempio, per proteggere i poli da corti circuiti NON mettere le batterie in portaoggetti o in tasche con chiodi, viti, chiavi ecc. Potrebbe svilupparsi un incendio o essere provocate lesioni a persone.

NON GETTARE LE BATTERIE NEL FUOCO E NON ESPORLE AD ALTE TEMPERATURE. Potrebbero esplodere.

SMALTIMENTO DELLE BATTERIE

AVVERTENZE! Non tentare di smontare le batterie o di rimuovere qualsiasi elemento sporgente dai poli delle batterie. Potrebbe svilupparsi un incendio o ci si potrebbe ferire. Prima di smaltire le batterie, proteggere i poli esposti con del nastro isolante per prevenire dei corti circuiti.



NOTA BENE: prima di smaltire le batterie danneggiate, verificare con l'Ufficio per la Protezione Ambientale statale se esistono restrizioni particolari allo smaltimento di questi strumenti o se esiste la possibilità di restituirli a un centro servizi certificato per essere riciclati.

ISTRUZIONI PER L'UTILIZZO DELLE PROLUNGHE

AVVERTENZE! Se state usando la prolunga all'esterno, assicuratevi che la prolunga sia adatta per l'utilizzo all'aperto.

Assicuratevi che la prolunga sia collegata correttamente e che sia in buone condizioni. Sostituite sempre le prolunghe danneggiate o fatele riparare da personale qualificate prima di utilizzarle.

Proteggete le prolunghe in vostro possesso da oggetti contundenti, dal calore eccessivo, dai liquidi e dalle aree umide.

Dimensioni minime di diametro raccomandate per prolunghe

Ampere sulla targhetta	Lunghezza prolunga					
	25 ft	50 ft	75 ft	100 ft	150 ft	200 ft
0 - 5	16	16	16	14	12	12
5.1 - 8	16	16	14	12	10	-
8.1 - 12	14	14	12	10	-	-
12.1 - 15	12	12	10	10	-	-
15.1 - 20	10	10	10	-	-	-

FUNZIONAMENTO

SIMBOLI

V	Volts		Corrente Alternata
A	Ampère		Corrente Diretta
Hz	Hertz		Costruzione di Classe II

SPECIFICHE

Charger					
Numero del Modello	Tipo	Ingresso (AC)	Potenza in Ingresso	Uscita (DC)	Ampere In Uscita
32101AL	Li-Ion	220-240 V 50 Hz	100 W	20.6 V	4.0

Set di Batterie	
Numero del Modello	Volt (DC)
32101AK	18 V

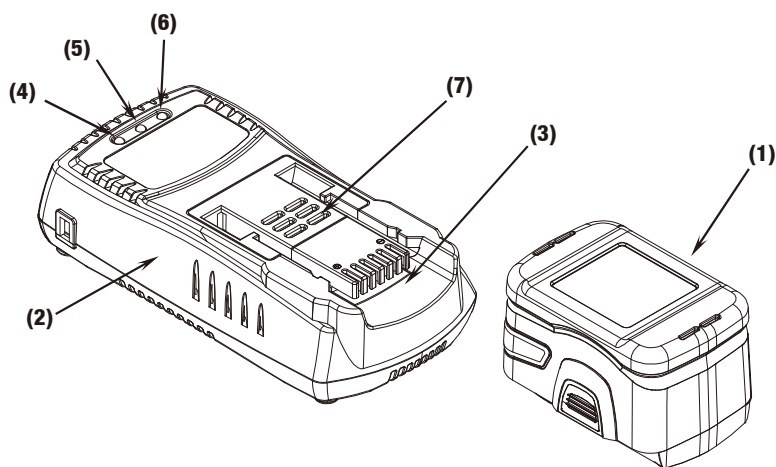

(1) Set di Batterie

(2) Caricatore

(3) Vano per le Batterie

(4) Indicatore a LED Verde

(5) Indicatore a LED Rosso

(6) Indicatore a LED Giallo

(7) Foro di ventilazione per raffreddamento

Spie Luminosi del Caricatore		
Spie a LED		Situazione
Gialla		
Luce lampeggiante		Set di batterie inserito
Rossa	Verde	
Spia fissa	Nessuna Spia	Stand by (quando le batterie non sono inserite)
Nessuna Spia	Spia lampeggiante	In carica
Nessuna Spia	Spia fissa	Ricarica completata
Spia lampeggiante	Spia lampeggiante	Le batterie sono troppo calde o troppo fredde (la carica comincerà automaticamente quando le batterie raggiungeranno la corretta temperatura di carica)
Spia lampeggiante	Nessuna Spia	Set di batterie danneggiato o erroneo

ISTRUZIONI PER IL SET DI BATTERIE

1. Assicurarsi che il voltaggio dell'impianto elettrico sia come mostrato sulla targhetta del caricatore. Connettere il caricatore alla fonte di alimentazione elettrica. Dovrebbe accendersi la spia Rossa (5). Questa spia indica che il caricatore è pronto per la carica.
2. Posizionare le batterie (1) sul caricatore (2); allineare le batterie con i binari del vano batterie (4). Far scorrere le batterie completamente in avanti sul caricatore fino al loro arresto. La spia gialla dovrebbe lampeggiare. Questo indica che è stato inserito un set di batterie 32101AK.
3. Successivamente la spia rossa si spegnerà e la spia verde (4) comincerà a lampeggiare continuamente, per indicare che il set di batterie si sta caricando in modalità "Caricamento Veloce".
4. Dopo circa 60 minuti, il set di batterie sarà completamente carico. La spia verde diventerà fissa.
5. Disconnettere il set di batterie e in seguito il caricatore (a meno che non vogliate caricare un altro set di batterie, oppure lasciare le batterie in modalità di carica di mantenimento finché non siate pronti ad usarle)

NOTA BENE: La spia verde fissa indica che il set di batterie è stato caricato completamente o si trova in modalità di ricarica lenta per mantenere il set di batterie allo stesso livello di carica.

NOTA BENE: A seconda della temperatura della stanza, del voltaggio di rete e del livello di carica delle batterie, la prima carica potrebbe durare più di 60 minuti.

NOTA BENE: Dopo un normale utilizzo, il set di batterie necessita di 60 minuti per essere completamente ricaricato. Un set di batterie completamente scarico, invece necessiterà di più di 60 minuti per raggiungere una ricarica completa.

NOTA BENE: Disconnettere il caricatore dalla fonte di alimentazione quando non è in uso.

IMPORTANTI NOTE PER IL CARICAMENTO

1. Le batterie hanno durata maggiore e prestazioni migliori se sono messe in carica con una temperatura dell'aria circostante compresa tra i 65°F (18°C) e i 75°F (24°C). NON mettere sotto carica le batterie con una temperatura inferiore ai 40°F (4.5°C), oppure superiore ai 105°F (40.5°C). Il fattore temperatura gioca un ruolo importante e può evitare che le batterie vengano seriamente danneggiate.
2. Il caricatore è stato progettato per caricare velocemente le batterie con una temperatura compresa tra i 32°F (0°C) e i 113°F (45°C). Se il set di batterie inserito è troppo caldo o troppo freddo, il caricatore non le ricaricherà e la spia LED verde e la spia LED rossa lampeggeranno alternandosi e in continuazione. Quando il set di batterie avrà raggiunto una temperatura adatta per la carica, la procedura di ricarica veloce comincerà automaticamente.

3. Se il set di batterie non è stato ricaricato correttamente (la spia LED rossa lampeggerà):
 - a. Verificare la presenza di eventuale sporco sui poli delle batterie. Puliteli con del cotone e alcol se necessario.
 - b. Se il set di batterie non si carica ancora correttamente, portate o inviate il caricatore (e il set di batterie) al più vicino Centro Servizi Autorizzato.
4. In certe condizioni, con il caricatore allacciato ad una fonte di alimentazione, i contatti di carica esposti all'interno del caricatore possono essere messi in cortocircuito da materiali estranei. Assicurarsi che nessun materiale estraneo che sia un buon conduttore, quale, ma non solo, la lana d'acciaio, i fogli di alluminio, o qualsiasi accumulo di particelle metalliche non si accumulino nelle cavità del caricatore. Scollegare sempre il caricatore dalla rete di alimentazione quando non ci sono le batterie inserite. Scollegare il caricatore prima di apprestarvi alla sua pulizia.
5. Non congelare o immergere il caricatore in acqua o qualsiasi altro liquido.

AVVERTENZE! Non permettere ad alcun liquido di penetrare nel caricatore. Potrebbero svilupparsi delle scosse elettriche. Per agevolare il raffreddamento delle batterie dopo l'uso, evitate di mettere il caricatore in un ambiente caldo quali, ad esempio, le tettoie di metallo o davanzali non isolati.

ATTENZIONE: Non tentare mai di aprire il caricatore per nessun motivo. Se il rivestimento di plastica del caricatore si rompe o si spacca, restituitelo al Centro Servizi Autorizzato più vicino.

IMPORTANTE: Questo prodotto non è riparabile dall'utilizzatore. Non ci sono parti, all'interno del caricatore che possono essere riparate dall'utilizzatore. La riparazione deve essere fatta presso il Centro Servizi Autorizzato più vicino a voi per evitare che vengano danneggiati gli elementi interni sensibili all'elettricità statica.

LEGGERE TUTTE LE ISTRUZIONI NELLA SEZIONE DEL CARICATORE DEL PRESENTE MANUALE PRIMA DI APPRESTARVI A CARICARE LE BATTERIE PER IL VOSTRO DISPOSITIVO.

Utilizzare sempre il tipo di batterie corretto (i set forniti con i dispositivi o dei set di sostituzione, esattamente uguali all'originale). Non installare mai altri tipi di batterie. Potrebbero rovinare il vostro dispositivo e creare condizioni pericolose.

NOTE IMPORTANTI PER IL SET DI BATTERIE

1. Le serie di batterie 32101AK possono restare nel caricatore senza riportare danni o danneggiare il caricatore. Le batterie resteranno a carica completa nel caricatore.
2. Se togliete le batterie dal caricatore prima della loro ricarica completa, esse non subiranno alcun danno.
3. Se vengono eseguite diverse operazioni di ricarica consecutivamente, il caricatore potrebbe scaldarsi. Ciò è normale e non indica la presenza di alcun malfunzionamento.

ATTENZIONE: NON UTILIZZARE LE BATTERIE se sono danneggiate e del liquido sta colando dai poli. Se il liquido viene a contatto con la pelle, lavare immediatamente le parti interessate e osservare qualsiasi reazione anomala. Se necessario consultare un medico.

MANUTENZIONE

ISTRUZIONI PER LA PULIZIA

AVVERTENZE! Disconnettere il caricatore dalla presa DC prima di pulirlo. Sporco e grasso possono essere rimossi dalle parti esterne del caricatore utilizzando un panno o uno spazzolino morbido non di metallo. Non utilizzare acqua o altri detersivi.

IMPORTANTE: per garantire la SICUREZZA e l'AFFIDABILITA' del prodotto, le riparazioni, la manutenzione e le modifiche dovrebbero essere eseguite da tecnici qualificati, che utilizzino sempre pezzi di ricambio identici agli originali.

DICHIARAZIONE DI CONFORMITÀ

Modello: **32101AK**

CARICABATTERIE RAPIDO IN 60 MIN, LI-ION 18 V

KRAFTWERK Sàrl, 25 rue due Stade, F-67870 Bischoffsheim

Dichiara sotto la propria responsabilità che il prodotto a cui si riferisce la presente dichiarazione è conforme alle seguenti norme o altri documenti normativi:

EN 55014-1:2006+A1

EN 55014-2:1997+A1+A2

EN 61000-3-2:2006+A1+A2

EN 6100-3-3:2008

Secondo le disposizioni delle direttive

Direttiva Macchine:

2006/95/EC

2004/108/EC

Bischoffsheim, 28/02/2013



Patrick Wyss
President

GARANZIA

Si declina ogni responsabilità per danni causati da utilizzi impropri o utilizzi che non rispettano le norme di sicurezza descritte nel presente documento.

Centro assistenza

Contattate il distributore nazionale per avere l'indirizzo del centro assistenza.

Trova ogni riferimento dei nostri partners sul sito **www.KRAFTWERK.eu**



Da data ricevuta

2 ANNI GARANZIA

per difetti di materiale o produzione



KRAFTWERK Europe AG
Mettlenbachstrasse 23
CH-8617 Mönchaltorf/Switzerland
Tel. +41-44 949 40 50

KRAFTWERK Sàrl.
25, rue du Stade
F – 67870 Bischoffsheim
Tel. +33-388 46 64 50

www.KRAFTWERK.eu